

OVERVIEW CHART

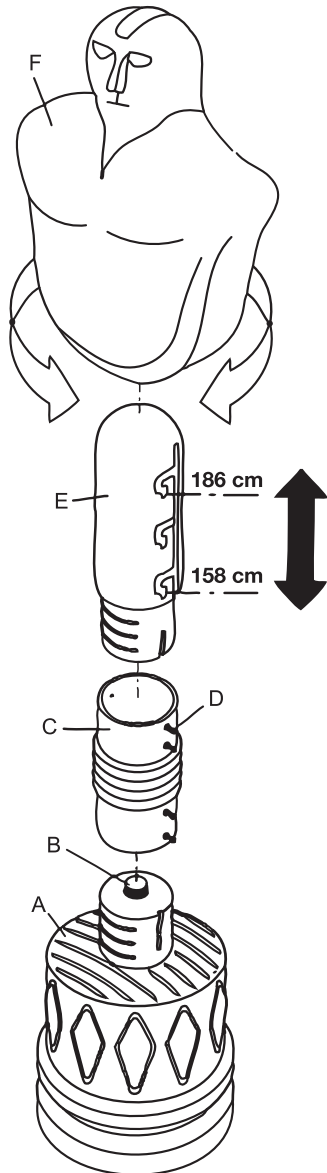

DE

**HEAVY TRAINING BOXDUMMY
MONTAGEANLEITUNG**

EIGENSCHAFTEN:

1. Frei stehend, keine Ketten oder Aufhänger erforderlich.
2. Der mit Wasser (oder Sand) gefüllte Sockel sorgt für ausgezeichnete Stabilität.
3. Druckbeaufschlagter Sackstiel für optimalen Widerstand.
4. Die flexible Polyurethan-Konstruktion ermöglicht einen schnellen Rückprall.

ANLEITUNG:

Schritt 1. Öffnen Sie die Kappe (B) des Sockels (A) und befüllen sie den Sockel (A) mit Wasser oder Sand. Schließen Sie dann die Kappe (B) wie in Abbildung A und Abbildung B gezeigt.

Schritt 2. Befestigen Sie die untere Halterung (Elastizität) (C) am Sockel (A) und ziehen Sie sie mit acht Schrauben (D) fest und befestigen Sie die Dehnungsform (E) an der unteren Halterung (Elastizität) (C) auf die gleiche Weise, wie in der Übersichtstabelle gezeigt.

Schritt 3. Sie können die PU-Boxdummy (F) von 158 cm bis 186 cm durch die Richtung auf dem Übersichtsdigramm einstellen.

Schritt 4. Wenn Sie das Wasser (oder den Sand) ablassen wollen, öffnen Sie einfach den Deckel (oben auf der Basis). Sie können die Basis mit Wasser oder Sand befüllen
Wasser 110kgs
Sand 130kgs

- * Wir empfehlen, bei der Benutzung des Boxständers Boxhandschuhe zu tragen.
- * Tragen Sie keine Ringe oder andere scharfe Gegenstände, wenn Sie den Boxständer benutzen.
- * Treten Sie den Boxständer nicht mit Schuhen.
- * Stellen Sie den Boxständer nicht im Freien in direktem Sonnenlicht auf.
- * Der Boxständer ist nur für den Gebrauch in Privathaushalten bestimmt.

FIGURE A

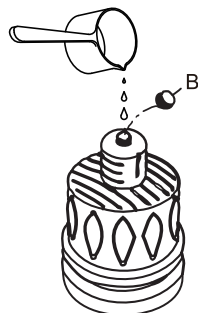

FIGURE B



FR

**INSTRUCTIONS DE MONTAGE POUR
L'HOMME DE BOXE
D'ENTRAÎNEMENT LOURD**

PROPRIÉTÉS:

1. Autonome, pas besoin de chaînes ou de cintres.
2. La base remplie d'eau (ou de sable) offre une excellente stabilité.
3. Tige de sac pressurisée pour une résistance optimale.
4. La construction flexible en polyuréthane permet un rebond rapide.

INSTRUCTIONS :

Étape 1. Ouvrez le bouchon (B) de la base (A) et remplissez la base (A) d'eau ou de sable. Fermez ensuite le bouchon (B) comme indiqué sur les figures A et B.

Étape 2. Fixez l'Elasticité (C) à la Base (A), et serrez-les avec huit boulons (D) et fixez la forme d'étirement (E) à l'Elasticité (C) de la même manière comme indiqué dans le tableau général.

Étape 3. Vous pouvez ajuster l'homme en polyuréthane (F) de 158 cm à 186 cm en suivant la direction indiquée sur le tableau récapitulatif.

Étape 4. Si vous voulez libérer l'eau (ou le sable), ouvrez simplement le bouchon (sur le dessus de la base).
Vous pouvez remplir la base d'eau ou de sable
Eau 110kgs
Sable 130kgs

- * Nous vous recommandons de porter des gants de boxe lorsque vous utilisez le support de boxe.
- * Ne portez pas d'anneaux ou d'autres objets pointus lorsque vous utilisez le support de boxe.
- * Ne donnez pas de coups de pied dans le stand de boxe en portant des chaussures.
- * Ne pas placer le stand de boxe à l'extérieur en plein soleil.
- * Le stand de boxe est conçu pour un usage domestique et résidentiel uniquement.

ENGL

**HEAVY TRAINING BOXDUMMY
ASSEMBLY INSTRUCTIONS**

FEATURES:

1. Free standing, no chains or hanger required.
2. Water (or sand)-filled base provides excellent stability.
3. Pressurized bag stem for optimal resistance.
4. Flexible polyurethane construction allows for quick rebound.

INSTRUCTIONS:

Step 1. Open the Cap(B) on the Base(A) fills the Base(A) with Water or Sand. Then close the Cap (B) as shown in Figure A & Figure B.

Step 2. Attach Elasticity(C) to the Base (A), and tighten them with eight Bolts(D) and attach stretch form (E) to Elasticity (C) with same way as shown in Overview Chart.

Step 3. You can adjust the PU Boxdummy (F) from 158 cm to 186 cm by the direction on the Overview Chart.

Step 4. If you want to release the water (or sand), just open the cap (on the top of the Base). You can fill the base with water or sand
Water 110kgs
Sand 130kgs

- * We recommend to wear boxing gloves when using boxing stand.
- * Do not wear any rings or any other sharp objects when using boxing stand.
- * Do not kick boxing stand while wearing any shoes.
- * Do not place boxing stand outside in direct sunlight.
- * Boxing stand is designed for home residential use only.